

RIV 504

КОД | CODE | CÓDIGO 4035800

RU ИСТРУКЦИЯ ПО ЭКСПЛУАТАЦИИ

ГИДРОПНЕВМАТИЧЕСКИЙ ИНСТРУМЕНТ С ФУНКЦИЯМИ УДЕРЖАНИЯ ЗАКЛЕПОК И УДАЛЕНИЯ СТЕРЖНЯ ИЗ ЛЮБОГО МАТЕРИАЛА ОТ Ø 4,0 AL Ø 6,4 И СТРУКТУРНЫХ ЗАКЛЕПОК ДО Ø 6,4

EN INSTRUCTION MANUAL

HYDRO-PNEUMATIC TOOL WITH HOLDING OF THE RIVET AND NAIL RECOVERY WITH OPEN AIR FOR BLIND RIVETS IN ALL MATERIALS FROM Ø 4,0 TO 6,4 AND STRUCTURAL UP TO Ø 6,4

FR MANUEL D'INSTRUCTIONS

RIVETEUSE HYDRO-PNEUMATIQUES AVEC ASPIRATION DES MANDRINS POUR RIVETS ALU/ACIER/INOX DE Ø 4,0 A Ø 6,4 ET RIVETS DE STRUCTURE JUSQU'A' Ø 6,4

DE BEDIENUNGSANLEITUNG

HYDRO-PNEUMATISCHES NIETGERÄT MIT NIETENHALTERUNG DORN ABSAUGUNG UND AUFFANGBEHÄLTER FÜR NIETEN IN ALLEN LEGIERUNGEN VON Ø 4,0 BIS Ø 6,4 UND KONSTRUKTIONEN BIS ZU Ø 6,4

ES MANUAL DE INSTRUCCIONES

REMACHADORA OLEONEUMÁTICA CON RETENCIÓN DEL REMACHE Y RECUPERACIÓN DEL CLAVO CORTADO CON AIRE DE VENTILACIÓN PARA REMACHES EN TODAS LAS ALEACIONES DESDE EL Ø 4,0 AL Ø 6,4 Y ESTRUCTURALES HASTA EL Ø 6,4



FASTENERS & TOOLS



FASTENERS & TOOLS

**DOVE C'E METALLO
FIXING METAL?** **C'E RIVIT
RIVIT KNOWS HOW!**

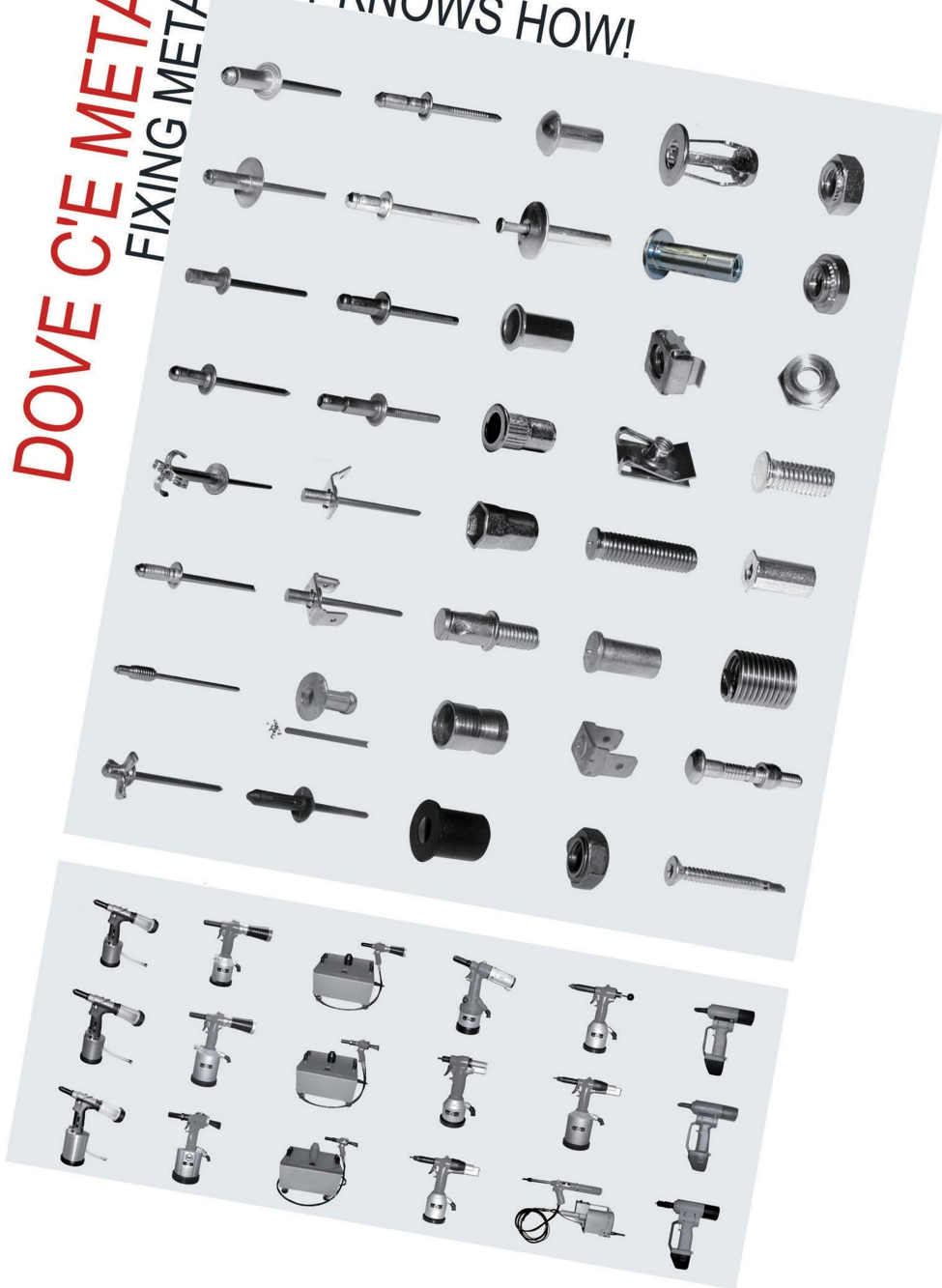

ДЕКЛАРАЦИЯ СООТВЕТВИЯ
CONFORMITY DÉCLARATION DE
CONFORMITÉ
KONFORMITÄT SERKLÄRUNG
DECLARACIÓN DE CONFORMIDAD

RIVIT S.r.l.
Via Marconi, 20 - loc. Ponte Rizzoli 40064 Ozzano Emilia (Bologna) - Italy

ОБЪЯВЛЯЕТ - DECLARES - DECLARE - ERKLÄRT - DECLARA
в лице: - in the person of: - en la personne de: - in der Person: - en la persona de:
Manuele Avanzolini
(Управляющий директор) - (Managing Director) - (Responsible
Juridique) (General Counsel) - (Oficial Jurídico)

Исключительную ответственность, что
инструмент
under our sole responsibility that the tool
sous la propre responsabilité exclusive que la machine
in alleiniger Verantwortung, dass die Maschine
bajo la responsabilidad exclusiva de la Máquina

RIV 504

Сер. номер | Serial N° | Numéro de pièce | Seriennummer | N° Matricola:

к которой настоящая декларация относится:
to which this declaration relates is:
à laquelle cette déclaration se réfère est:
auf die sich diese Aussage ist:
a la que se refiere esta declaración es:

В СООТВЕТСТВИИ - IN CONFORMITY - CONFORME - COMPLIANCE -
CONFORMIDAD

с положениями Директивы 2006/42/CE
with the provisions of the Machine Directive 2006/42/CE
aux dispositions des Directives Machines 2006/42/CE
die Bestimmungen der Richtlinie 2006/42/CE
a las disposiciones de la Directiva Maquinaria 2006/42 / CE

Техническая документация в:
Technical documentation at:
La documentation technique:
Technische Dokumentation bei:
Documentación técnica en:

RIVIT S.r.l.
Via Marconi, 20 - loc. Ponte Rizzoli 40064 Ozzano Emilia (Bologna) - Italy

Ozzano, il _____

Подпись | Signature | Unterschrift



Kit 504 - Kit de recipiente para clavos

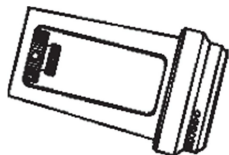

REF.	CÓDIGO	CANTIDAD	DESCRIPCIÓN
-	4204200	1 •	Kit de recipiente para clavos

• Recambios aconsejados

Kit 504 - Kit del pistón neumático completo

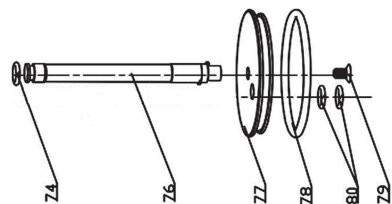

REF.	CÓDIGO	CANTIDAD	DESCRIPCIÓN
-	4269100	1 •	Kit del pistón neumático completo

74	4225700	1	Arandela de vástago
76	4265200	1	Vástago del pistón
77	4265300	1	Plato del pistón
78	4135800	1	Junta tórica
79	4265400	1	Tornillo
80	4265500	2	Junta tórica

• Recambios aconsejados



СОДЕРЖАНИЕ

ГАРАНТИЯ	4
ТЕХНИЧЕСКИЕ ДАННЫЕ	5
ДЕТАЛИ В КОМПЛЕКТЕ	6
ДЕТАЛИ ПО ЗАПРОСУ	7
МЕРЫ БЕЗОПАСНОСТИ.....	8
РУКОВОДСТВО ПО ОБСЛУЖИВАНИЮ	8
ИЗМЕНЕНИЕ РАЗМЕРА И УХОД	9
ДОЗАПРАВКА МАСЛА	10
УТИЛИЗАЦИЯ ИНСТРУМЕНТА.....	10
СПИСОК ЗАПАСНЫХ ЧАСТЕЙ	11

**ГАРАНТИЯ**

Срок действия гарантии – 12 месяцев с даты, указанной на накладной, полученной от продавца при продаже инструмента.

Гарантия распространяется только на замененные детали, работа по замене в гарантию не включена.

Гарантия не распространяется на повреждения комплектующих и инструмента, полученные в результате:

- перевозки или перемещений;
- ошибок пользователя;
- неправильного обслуживания, отличающегося от обслуживания, указанного в настоящей инструкции;
- поломок, не свойственных данному инструменту;
- детали, не подверженные износу.

Гарантия не действует как в случае неразрешенной замены компонентов инструмента, так и в случае использования деталей, инструментов, не рекомендованных производителем, что может нанести ущерб самому пользователю.

Компания Rivit S.r.l. принимает ответственность только в случае дефекта инструмента, и не принимает любые формы ответственности, если пользователь отказывается следовать данной инструкции.



54A	:4342700	:1	:Cuerpo de la válvula de aire
55	:4137600	:1 • •	:Anillo de la válvula de aire
56	:4137700	:2 • •	:Junta tórica para husillo de la válvula de aire
57	:4137800	:1 •	:Base de la válvula de aire
58	:4311500	:1	:Juntura
59	:4225400	:2	:Junta tórica
60	:4342800	:1	:Juntura
61	:4225500	:1	:Junta tórica
62	:4294000	:1 •	:Juntura movable + tubo de aire
62A	:4225800	:1	:Tubo de aire
63A	:4135400	:1 •	:Husillo de la válvula de aire
64	:4305200	:1	:Tapón
65	:4342900	:1	:Silenciador de esponja
66A	:4343000	:1	:Dorso del cilindro
67	:4135500	:1	:Junta tórica
68A	:4340000	:2	:Tornillo
69	:4340200	:1	:Abrazadera
70	:4181000	:2	:Tapón amortizador
71	:4138100	:1	:Guarnición
72	:4138200	:2	:Junta tórica
73	:4340400	:1	:Pistón del cursor
74	:4225700	:1	:Arandela de vástago
75	:4265100	:1	:Tubo
76	:4265200	:1	:Vástago del pistón
77	:4265300	:1	:Plato del pistón
78	:4135800	:1	:Junta tórica
79	:4265400	:1	:Tornillo
80	:4265500	:2	:Junta tórica
81	:4343200	:1	:Cilindro
82	:4343300	:1	:Dorso de goma
83	:4239600	:1	:Guarnición
84	:4317400	:1	:Tornillo del aceite
85	:4317500	:1	:Gancho de balancín
86	:4041700	:1	:Boquilla Ø 6,0 - 6,4 Al-Fe
87	:4199200	:1	:Boquilla Ø 4,0
88	:4169100	:1	:Boquilla Ø 4,8
89	:4041800	:1	:Boquilla Ø 6,4 para remaches estándares y para remaches Magnariv
90	:2524800	:1	:Boquilla Ø 4,8 3/16 para remaches Monriv
91	:4041900	:1	:Boquilla Ø 6,4 1/4 para remaches Monriv
92	:4173500	:1	:Boquilla Ø 6,4 para remaches Lockriv

• *Recambios aconsejados*

•• *Recambios de mayor consumo*

REF.	CÓDIGO	CANTIDAD	DESCRIPCIÓN
2	4169200	1	Junta tórica
3	4133700	1 •	Tubo porta-boquilla
4	4172100	1	Junta tórica
5	4133800	1 •	Cono porta-terminales
6	1249200	3 ••	Terminales
7A	4133900	1 ••	Abre-terminales
9	4134000	1 ••	Muelle de retorno de terminales
10	4172200	1	Junta tórica
11	4245500	1	Juntura
12	4172600	1	Junta tórica
13	4340800	1	Juntura
14	4172700	1	Junta tórica
15	4172800	1	Junta tórica
16	4243400	1	Tobera de aspiración
17	4340900	1	Distanciador
18	4134100	1	Guarnición
19	4341000	1	Cilindro de cabeza
20	4134200	1	Guarnición
21	4134700	1	Anillo anti-extrusión
22	4134800	2	Junta tórica
23	4134900	1	Guarnición
24A	4342600	1	Pistón
25A	4398300	1	Muelle de retorno de pistón
26	4225000	1	Junta tórica
27	4135000	1 ••	Guarnición
28A	4398400	1	Tapón de cierre
30A	4398500	1	Enganche de recipiente
32	4225300	1	Junta tórica
33	4135900	1	Tapa del recipiente de clavos
34	4136000	1	Cuerpo del recipiente de clavos
35	4337800	1	Abrazadera
36	4172900	1	Silenciador de esponja
37	4173300	1	Cierre del recipiente
38	4173000	1	Silenciador de esponja
39	4173400	1	Tapón del recipiente
40	4144300	1	Asa derecha
41	4144400	1	Asa izquierda
42	4144900	1 •	Gatillo
43	4338200	1	Interruptor
44	4338300	1	Válvula
45	4338400	6	Junta tórica
46	4338500	6	Juntura
47	4338600	6	Tope de tubo
48	4338700	3	Tubo de aire
49	4317100	1	Abrazadera de aspiración
50	4317200	1	Tornillo sin cabeza
51	4341500	1	Válvula
52	4341600	2	Junta tórica
53	4145000	6	Tornillo autorroscante

- Recambios aconsejados
- Recambios de mayor consumo

ТЕХНИЧЕСКИЕ ДАННЫЕ

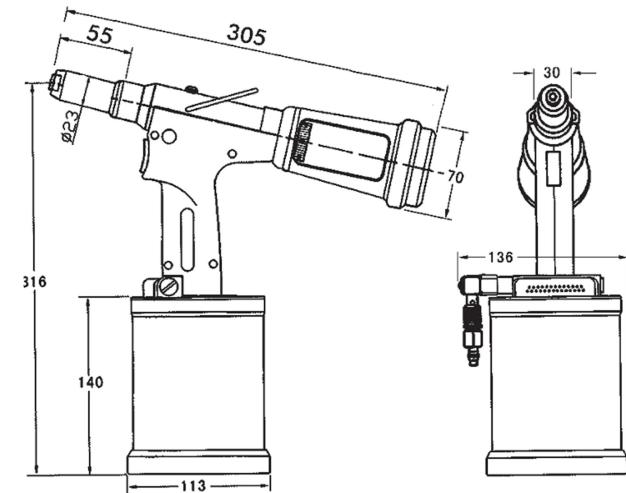



Давление воздуха	6 бар
Расход воздуха за цикл	4,8 литров
Ход штока	26 мм.
Максимальное усилие	16.000 N
Вес	1,866 кг.
Уровень вибрации	< 2,5 м/сек ²
Уровень шума	78,5 дБ (A)



В случае обращения за помощью, пожалуйста, указывайте серийный номер, указанный на внешнем корпусе

ДЕТАЛИ В КОМПЛЕКТЕ

ФОТО	КОД	КОЛИЧЕСТВО	ДЕТАЛИ В КОМПЛЕКТЕ
	4199200	1	Насадка под заклепку Ø 4,0
	4169100	1	Насадка под заклепку Ø 4,8
	2524800	1	Насадка под Monriv 3/16" Ø 4,8
	4041900	1	Насадка под Monriv 1/4" Ø 6,4
	4173500	1	Насадка под усиленную заклепку Lockriv Ø 6,4
	4041700	1	Насадка для стандартных заклепок Ø6,0-6,4 (установлена)
	4041800	1	Насадка под Magnriv и усиленную заклепку 1/4 Ø6,4
	1249200	2	Комплект губок (3шт.)
	4133900	1	Толкатель губок
	4134000	1	Возвратная пружина для губок
	4133800	1	Держатель губок конусообразный
	-	1	Шприц для масла
	-	1	Масло
	-	1	Шестигранный торцевой ключ 3 мм
	-	1	Гаечный ключ 10-12 мм
	-	2	Гаечный ключ 16-17 мм

Инструмент поставляется с установленным комплектом Ø 6,4 мм.



Открытый кран
Закрытый кран

PIEZAS DE RECAMBIO

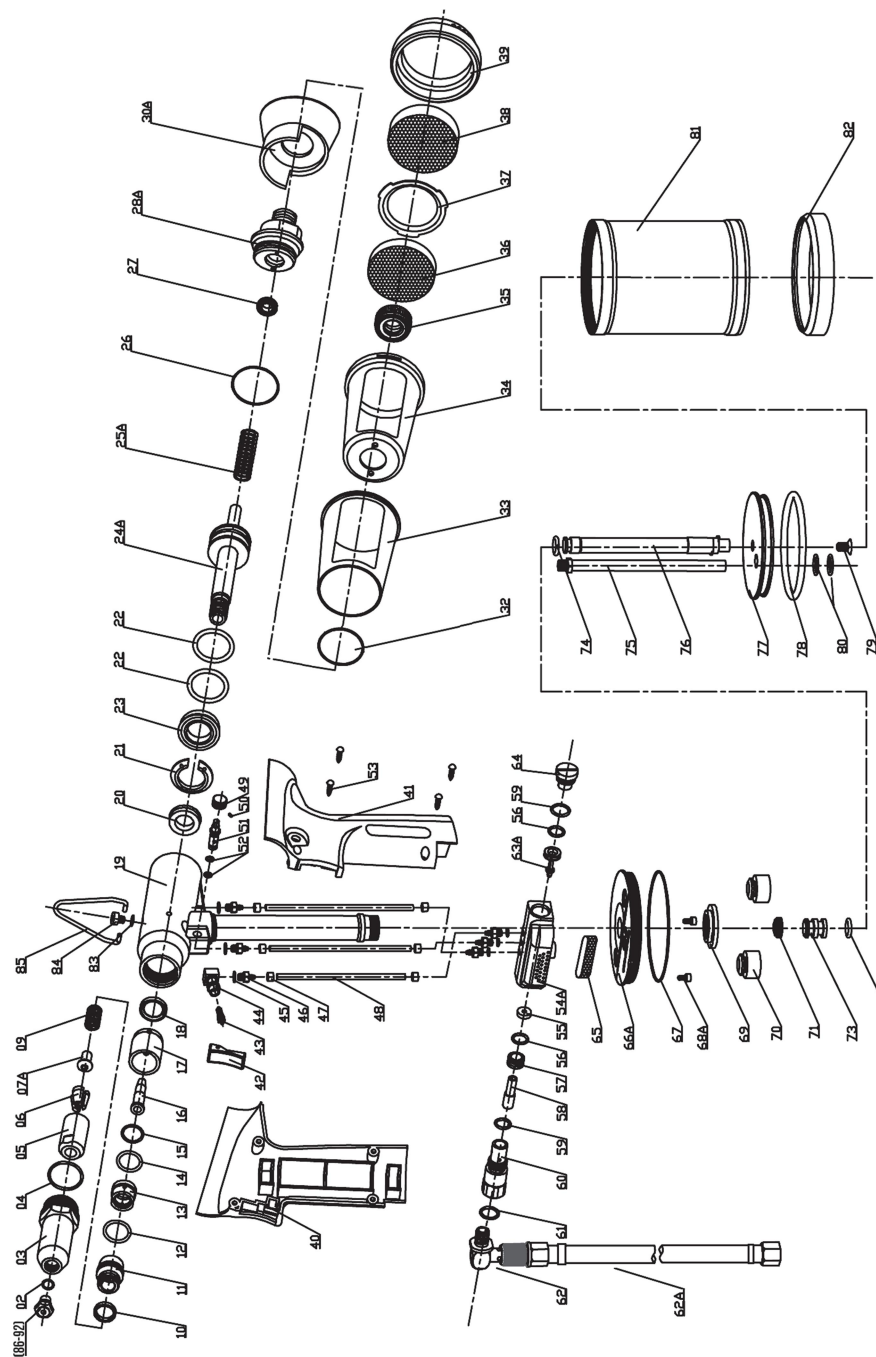



Llenado del aceite



LLENADO DE ACEITE

El llenado del aceite es necesario cuando se advierte una disminución del recorrido de la remachadora.

Proceder del siguiente modo:

- Quitarle el aire al aparato y mantenerlo en posición vertical.
- Desenroscar el tornillo del aceite con la llave Allen de 3 mm, enroscar la jeringa incluida inyectándola hasta que no ofrezca resistencia, usar aceite de viscosidad de 32°.
- Quitar la jeringa, enroscar el tornillo con la guarnición y apretar.
- Meter aire sin apretar el gatillo.
- Desenroscar el tornillo con lentitud de modo que salga el aceite que sobra (purga).
- Enroscar el tornillo apretándolo.
- Máquina preparada.
- N.B. En caso de duda, comprobar que el recorrido no sea inferior a los datos técnicos.

N.B. En la operación de llenado, protegerse con guantes y no dispersar en el entorno el posible aceite residual. En caso de contacto, lavarse con jabón.

ELIMINACIÓN

Para la eliminación de la remachadora, atenerse a las leyes nacionales referentes a la eliminación de residuos. Desmontar la remachadora, subdividiendo los diversos componentes (aluminio, acero, plástico, etc.) y proceder a la destrucción en conformidad con lo que prescribe la normativa nacional.

ДЕТАЛИ ПО ЗАПРОСУ

Набор 504 - Удлиненные головки 100 и 200 мм.

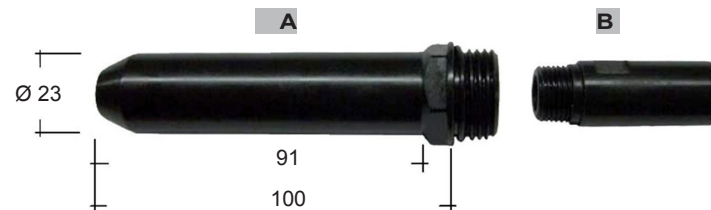

ОБОЗН.	КОД	КОЛИЧЕСТВО	ОПИСАНИЕ
A+B	4204300	1	Набор 504 - Удлиненная головка 100 мм.

A	4202400	1	Удлиненная втулка 100 мм
B	4199300	1	Адаптер для внутреннего удлинения 100 мм.



ОБОЗН.	КОД	КОЛИЧЕСТВО	ОПИСАНИЕ
A+B+C	4226800	1	Набор 504 - Удлиненная головка 200 мм.

A	4226700	1	Удлиненная втулка 200 мм
B	4226500	1	Адаптер для внутреннего удлинения 200 мм.
C	5402100	1	Адаптер L 26 мм с уплотнительным кольцом код 3095000

Чтобы получить удлинения 100 мм. и 200 мм., необходимо разобрать детали и собрать в соответствующей последовательности (A + B в версии 100мм., A + B + C в версии 200мм.)

Удержание заклепки путем всасывания воздуха работает после замены оригинальной втулки и установки удлиненной головки 100 мм. или 200 мм.

МЕРЫ БЕЗОПАСНОСТИ

- Используйте заклепочный инструмент должным образом и только по назначению.
- Пользователь, подвергший инструмент модификации, несет ответственность за проведенные изменения. За данные изменения компания Rivit S.r.l. ответственности не несет.
- Заклепочный инструмент должен всегда содержаться в безопасных условиях и регулярно проходить диагностику персоналом авторизованных технических центров в соответствии с инструкцией по обслуживанию.
- Инструмент эксплуатируется в соответствии с Европейскими стандартами «безопасности и охраны труда на рабочем месте» (директива 2006/42/ЕС). За разъяснением любых вопросов по эксплуатации данного инструмента необходимо обращаться в компанию Rivit S.r.l.
- Меры предосторожности должны быть доведены до пользователя во время работы с инструментом.
- Перед регулировкой, ремонтом, и чисткой инструмента всегда отсоединяйте шланг подачи воздуха.
- Не используйте инструмент, если он направлен на другого человека.
- Рабочее давление не должно превышать 7 бар - 100 LBF/IN².
- Удостоверьтесь перед работой, что система вентиляции ничем не заблокирована, а шланги подачи воздуха в рабочем состоянии.
- Работы по обслуживанию, ремонту и чистке должны быть произведены при отключенной системе подачи воздуха.
- При работе с заклепочным инструментом необходимо надевать защитные очки или маску и перчатки.
- При ремонте и обслуживании используйте только оригинальные запасные части. Компания Rivit S.r.l. не несет ответственности за повреждения, полученные в результате не следования данной инструкции (директива СЕЕ 85/734).
- Если уровень шума превышает лимит 85 дБ (А), используйте средства защиты слуха («беруши», и пр.)

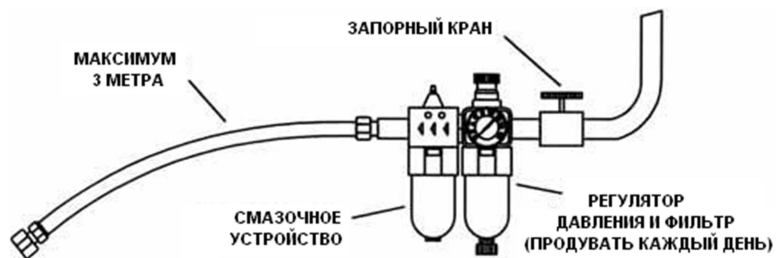

РУКОВОДСТВО ПО ОБСЛУЖИВАНИЮ

Подача воздуха

Работа инструмента производится под воздействием сжатого воздуха, под давлением 6 бар. Мы рекомендуем использовать регуляторы давления и систему фильтрации на основной линии подачи воздуха. Данные приспособления должны находиться на расстоянии 3 м. от инструмента (см. рисунок), чтобы обеспечить оптимальное давление и продлить срок работы инструмента при минимальном обслуживании.

Гибкие трубки для сжатого воздуха на входе должны выдерживать давление до 10 бар и быть устойчивыми к воздействию масла, а также иметь покрытия, защищающие от повреждений при плохих условиях работы.

Диаметр гибких трубок для сжатого воздуха должен быть не менее 6,4 мм. или ¼ дюйма.

Регулятор давления должен быть установлен на 6,5 бар на случай возможного перепада давления.

Pomo de regulación aspiración: para regular aspiración girar el botón



Para las instrucciones ver la etiqueta



CAMBIO DE FORMATO Y MANTENIMIENTO

Cambio de formato

Para cambiar la boquilla, usar la llave de 12 mm incluida.

Mantenimiento

Controlar que los terminales no se deslicen en el clavo.

Las causas del deslizamiento pueden ser: terminales con depósito de impurezas en los dientes o desgastados.

En el primer caso se deberá proceder a la limpieza y posterior lubricación; en el segundo habrá que sustituirlos.

Antes de nada, quitarle el aire a la remachadora, por tanto, desmontar el tubo con la llave de 26 mm; posteriormente, con la llave de 16 mm y 17 mm quitar el cono porta-terminales y proceder a la limpieza o la sustitución de los terminales.

Controlar la presión, que no debe superar los 7 bar.

Controlar si hay pérdidas de aire o aceite.

Controlar el recorrido de la remachadora: si no hiciera el recorrido establecido, proceder al llenado del aceite.

SEGURIDAD

- Utilizar esta remachadora solo para uso personal.
- Cualquier modificación realizada por el cliente a la remachadora o a cualquier accesorio suministrado por Rivit srl se llevará a cabo bajo la responsabilidad absoluta del cliente. Rivit srl declina toda responsabilidad.
- La remachadora se tiene que mantener siempre en condiciones de seguridad y debe ser controlada por personal preparado y competente, a intervalos regulares, según los procedimientos de mantenimiento establecidos por Rivit srl.
- La remachadora se tendrá que utilizar siempre según las normas relativas "a la salud y seguridad en el trabajo" (Directiva 2006/42/CE). Cualquier problema o información relacionado con el correcto funcionamiento de la remachadora se deberá enviar a Rivit srl.
- El cliente debe explicar a todos los operarios las precauciones que hay que tener cuando se utiliza esta remachadora. Apagar siempre la alimentación del aire desde el punto de entrada del aparato antes de regular, montar o desmontar un tubo, cono o boquilla.
- No utilizar la máquina dirigiéndola hacia otras personas.
- La presión operativa no deberá superar los 7 bar - 100 LBF/IN2.
- Asegurarse de que las descargas de agua no estén bloqueadas o cubiertas y que los tubos flexibles estén siempre en buenas condiciones.
- Las operaciones de mantenimiento, reparación y limpieza de la remachadora se deberán realizar sin alimentación del aire.
- Cuando se utiliza la remachadora, usar gafas, viseras protectoras y guantes.
- Usar exclusivamente recambios originales. Rivit srl declina toda responsabilidad por daños que se produzcan por incumplimiento del usuario (directiva CEE 85/734).
- En caso de exposición diaria al ruido, superior al límite de seguridad de 85 dB (A), usar medios de protección adecuados individuales (cascos, tapones anti-ruido).

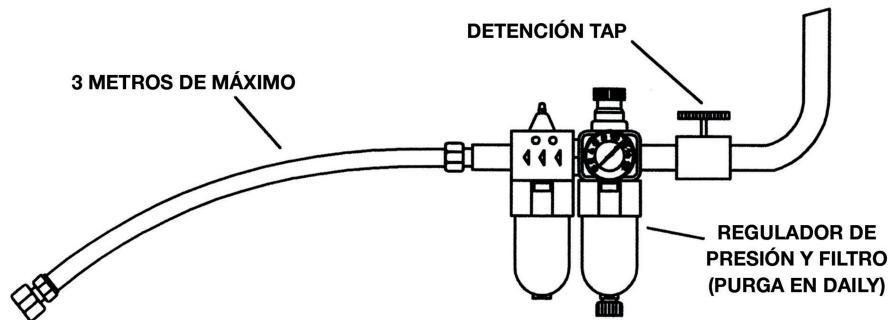

PUESTA EN FUNCIONAMIENTO

Alimentación de aire

Todos los utensilios se ponen en funcionamiento con aire comprimido a una presión de 6 bar. Sugerimos utilizar reguladores de presión y sistemas de filtrado automático en la red principal de alimentación de aire.

Estos se deberán montar a 3 metros de distancia de la máquina (ver el esquema) para asegurar una presión óptima en el aparato y la máxima duración de la máquina con un mínimo de mantenimiento. Los tubos flexibles para el aire comprimido en la entrada tienen que ser capaces de sostener una presión de 10 bar y tendrán que ser resistentes al aceite, revestidos internamente de material resistente a las abrasiones y protegidos siempre que las condiciones de trabajo puedan dañarlos.

Todos los tubos flexibles para el aire comprimido deben tener un diámetro de paso mínimo de 6,4 mm o 1/4 de pulgada.

El regulador de presión se debe ajustar a 6,5 bar teniendo en cuenta la caída de la presión.

Вращаемая кнопка для регулировки удержания заклепки путем всасывания



Прочтите, что написано на наклейке.



Контейнер нельзя отсоединять, так как он служит для сбора стержней.

ИЗМЕНЕНИЕ РАЗМЕРА И УХОД

Изменение размера

Для изменения размера насадки под заклепку используйте ключ 12мм. (в комплекте).

Обслуживание

Проверьте захват губок на стержне заклепки.

Если он не соответствует норме, проблема в губках: они либо загрязнены, либо изношены.

В первом случае прочистите и смажьте губки. Во втором случае необходимо заменить губки новыми.

Чтобы выполнить данный вид работ, прежде всего отсоедините подачу воздуха. Затем снимите головку, несущую вытяжной наконечник, при помощи ключа 25 мм. Затем, при помощи ключа (16 или 17 мм.) снимите конусообразный держатель губок и продолжите очистку или замену губок.

Проверьте давление воздуха, которое не должно превышать 7 бар.

Проверьте, присутствует ли утечка воздуха или масла.

Проверьте силу удара заклепочного инструмента. Если она не соответствует норме, необходимо дозаправить инструмент маслом.



Дозаправка масла



ДОЗАПРАВКА МАСЛА

Дозаправка масла необходима при потере мощности заклепочного инструмента или после длительного периода его использования.

Для дозаправки масла необходимо:

- Отсоединить подачу воздуха от инструмента и установить его в вертикальное положение.
- Вывинтить винт-заглушку используя шестигранный ключ (3мм.), до упора ввинтить шприц с маслом вязкостью 32.
- Снять шприц, затем установить винт с уплотнительным кольцом и затянуть.
- Подключить воздух не нажимая курок.
- Вывинчивать заглушку медленно, так, чтобы избыток масла вышел наружу.
- Затянуть винт.
- Инструмент готов.
- В случае возникновения сомнений, проверьте инструмент на ударность, чья настройка не должна быть ниже технических характеристик.

Примечание: Во время заправки маслом используйте защитные перчатки и избегайте попадания масла в окружающую среду. В случае попадания масла на кожу, промойте место попадания водой с мылом.

УТИЛИЗАЦИЯ ИНСТРУМЕНТА

Для утилизации инструмента просим обратиться в компетентные органы по месту работы.

Необходимо разобрать инструмент перед утилизацией, рассортировать детали по материалам изготовления (алюминий, сталь, пластик и т.д.), и провести утилизацию в соответствии с действующим законодательством.

ACCESORIOS BAJO PETICIÓN

Kit 504 - Prolongador de 100 y 200 mm.

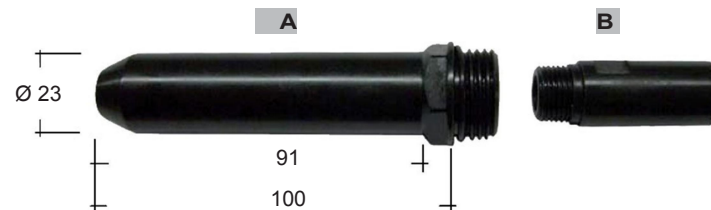

REF.	CÓDIGO	CANTIDAD	DESCRIPCIÓN
A+B	4204300	1	Kit 504 - Prolongador de 100 mm

A	4202400	1	Tubo prolongado de 100 mm
B	4199300	1	Adaptador para prolongador interno de 100 mm



REF.	CÓDIGO	CANTIDAD	DESCRIPCIÓN

A	4226700	1	Tubo prolongado de 200 mm
B	4226500	1	Adaptador para prolongador interno de 200 mm
C	5402100	1	Adaptor L 26 mm cone holding jaws with OR code 3095000

To get the 100 mm and the 200 mm extensions you need to disassemble the parts and assemble the new correspondent ones (A + B in the 100 mm version; A + B + C in the 200 mm version) in the same sequence.

The suction works after replacing the original sleeve and mounting the extension of 100 mm or 200 mm.

ACCESORIOS INSTALADOS

FOTO	CÓDIGO	CANTIDAD	ACCESORIOS INCLUIDOS
	4199200	1	Boquilla Ø 4,0
	4169100	1	Boquilla Ø 4,8
	2524800	1	Boquilla Ø 4,8 3/16 para remaches Monriv
	4041900	1	Boquilla Ø 6,4 1/4 para remaches Monriv
	4173500	1	Boquilla Ø 6,4 para remaches Lockriv
	4041700	1	Boquilla Ø 6,4 para remaches estándares (Ya montada)
	4041800	1	Boquilla Ø 6,4 para remaches Magnariv
	1249200	2	Terminales (3 piezas)
	4133900	1	Abre-terminales
	4134000	1	Muelle abre-terminal
	4133800	1	Cono porta-terminales
	-	1	Jeringa para aceite
	-	1	Aceite
	-	1	Llave Allen hexagonal 3 mm
	-	1	Llave 10-12 mm
	-	2	Llave 16-17 mm

La máquina está montada para remache Ø 6.4.



Valvola aperta
Valvola chiusa

СПИСОК ЗАПАСНЫХ ЧАСТЕЙ

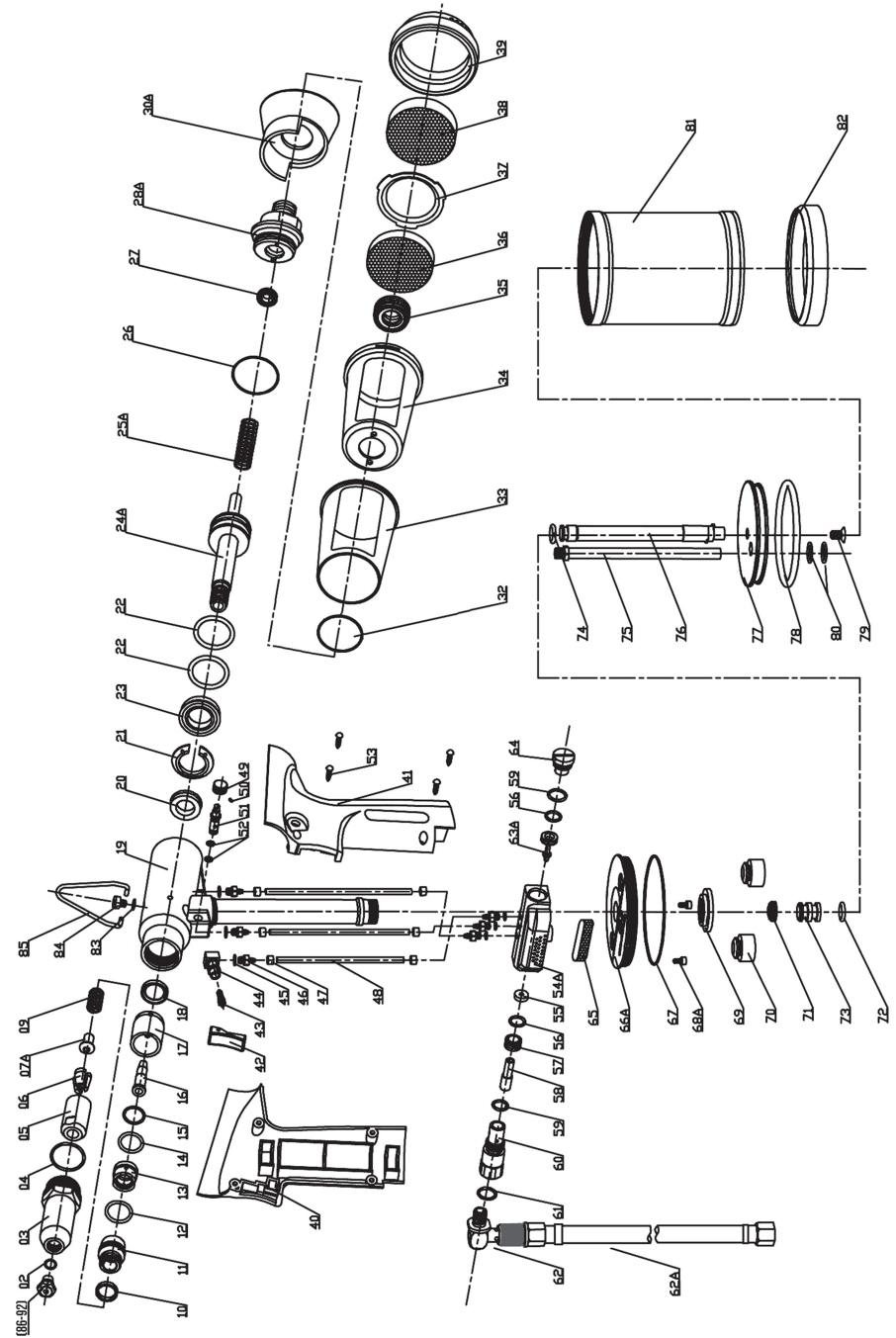



ОБОЗН.	КОД	КОЛИЧЕСТВО	ОПИСАНИЕ
2	4169200	1	Кольцо уплотнительное
3	4133700	1 •	Головка
4	4172100	1	Кольцо уплотнительное
5	4133800	1 •	Держатель губок конусообразный
6	1249200	3 ••	Комплект губок
7А	4133900	1 ••	Толкатель губок
9	4134000	1 ••	Возвратная пружина для губок
10	4172200	1	Кольцо уплотнительное
11	4245500	1	Коннектор
12	4172600	1	Кольцо уплотнительное
13	4340800	1	Коннектор
14	4172700	1	Кольцо уплотнительное
15	4172800	1	Кольцо уплотнительное
16	4243400	1	Держатель конуса
17	4340900	1	Прокладка
18	4134100	1	Прокладка
19	4341000	1	Цилиндрическая головка
20	4134200	1	Кольцо уплотнительное
21	4134700	1	Кольцо уплотнительное
22	4134800	2	Кольцо уплотнительное
23	4134900	1	Сальник
24А	4342600	1	Поршень+кольцо уплотнительное
25А	4398300	1	Пружина
26	4225000	1	Кольцо уплотнительное
27	4135000	1 ••	Сальник
28А	4398400	1	Торцевая заглушка для RIV503/504 RIVIT
30А	4398500	1	Адаптор штока
32	4225300	1	Кольцо уплотнительное
33	4135900	1	Крышка контейнера для сбора стержней
34	4136000	1	Корпус контейнера для сбора стержней
35	4337800	1	Гайка
36	4172900	1	Глушитель
37	4173300	1	Замок контейнера
38	4173000	1	Глушитель
39	4173400	1	Крышка контейнера
40	4144300	1	Правая ручка
41	4144400	1	Левая ручка
42	4144900	1 •	Курок
43	4338200	1	Спусковой рычаг
44	4338300	1	Кран
45	4338400	6	Кольцо уплотнительное
46	4338500	6	Воздушный клапан
47	4338600	6	Стопор трубки
48	4338700	3	Воздушная трубка
49	4317100	1	Круглая гайка на всасе
50	4317200	1	Гайка
51	4341500	1	Клапан
52	4341600	2	Уплотнительное кольцо
53	4145000	6	Винт

•Рекомендуемые запасные части
 •• Наиболее расходные детали

DATOS TÉCNICOS

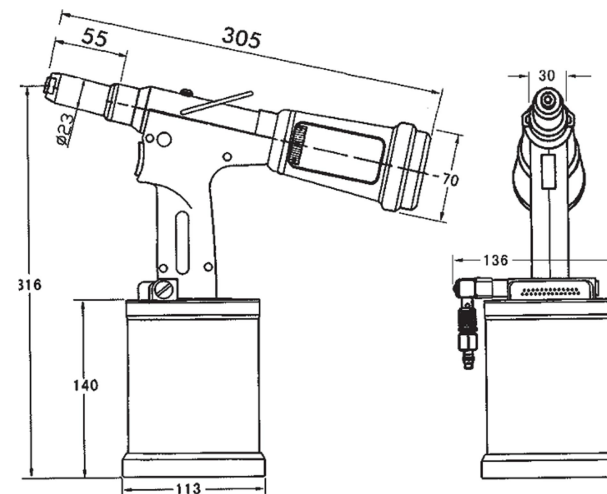

Presión de aire de ejercicio	6 bar
Consumo de aire por ciclo	4,8 litri
Recorrido	26 mm
Fuerza de tracción	16.000 N
Peso	1,866 Kg
Vibraciones	< 2,5 m/s ²
Ruido	78,5 dB (A)



En caso de asistencia,
 indicar la matrícula
 grabada en la fusión



GARANTÍA

El periodo de garantía es de 12 meses desde la fecha indicada en la correspondiente Factura o Albarán de Entrega. La Garantía incluye exclusivamente las piezas sustituidas, no incluye la mano de obra. No están incluidos en la Garantía los accesorios estándares ni los daños causados a la Máquina por:

- transporte y/o manipulación
- errores del Operario
- no llevar a cabo el mantenimiento previsto por este Manual
- desperfectos y/o roturas imputables al malfuncionamiento de esta
- consumo normal de las partes sometidas a desgaste.

La manipulación/sustitución no autorizada de piezas de la máquina, el uso de accesorios, de herramientas, de materiales de consumo diferentes a los recomendados por el constructor podrían representar un peligro de accidente y eximen al constructor de la garantía.

Rivit solo asume la responsabilidad si la Máquina está defectuosa al principio y la rechaza si el usuario no se adecúa a las instrucciones suministradas.



54A	:4342700	:1	:Корпус воздушного клапана
55	:4137600	:1 • •	:Кольцо воздушного клапана
56	:4137700	:2 • •	:Кольцо резиновое для воздушного поршня
57	:4137800	:1 •	:Воздушный клапан
58	:4311500	:1	:Трубка
59	:4225400	:2	:Кольцо уплотнительное
60	:4342800	:1	:Коннектор
61	:4225500	:1	:Кольцо уплотнительное (O-ring)
62	:4294000	:1 •	:Фитинг
62A	:4225800	:1	:Шланг воздушный
63A	:4135400	:1 •	:Поршень воздушного клапана
64	:4305200	:1	:Винт
65	:4342900	:1	:Глушитель
66A	:4343000	:1	:Нижняя часть цилиндра
67	:4135500	:1	:Уплотнительное кольцо
68A	:4340000	:2	:Винт
69	:4340200	:1	:Круглая гайка
70	:4181000	:2	:Буффер
71	:4138100	:1	:Кольцо уплотнительное
72	:4138200	:2	:Кольцо уплотнительное
73	:4340400	:1	:Воздушный поршень
74	:4225700	:1	:Шайба поршня
75	:4265100	:1	:Шланг
76	:4265200	:1	:Стержень поршня
77	:4265300	:1	:Пластина поршня
78	:4135800	:1	:Кольцо уплотнительное
79	:4265400	:1	:Винт
80	:4265500	:2	:Кольцо уплотнительное
81	:4343200	:1	:Цилиндр
82	:4343300	:1	:Защитное дно
83	:4239600	:1	:Сальник
84	:4317400	:1	:Винт
85	:4317500	:1	:Балансир
86	:4041700	:1	:Насадка под заклепку Ø6,0-6,4 для материалов из алюминия/стали
87	:4199200	:1	:Насадка под заклепку Ø 4,0
88	:4169100	:1	:Насадка под заклепку Ø 4,8
89	:4041800	:1	:Насадка под заклепку-болт и усиленную заклепку 1/4 Ø 6,5
90	:2524800	:1	:Насадка под болт 3/16" Ø4,8
91	:4041900	:1	:Насадка под болт 1/4" Ø 6,4
92	:4173500	:1	:Насадка под усиленную заклепку Ø 6,4

- Рекомендуемые запасные части
- Наиболее расходные детали



Набор 504 - Контейнер для стержней

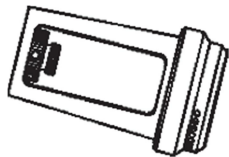

ОБОЗН.	КОД	КОЛИЧЕСТВО	ОПИСАНИЕ
	4204200	1 •	Контейнер для стержней

• Рекомендуемые запасные части

Набор 504 – Пневматический поршень

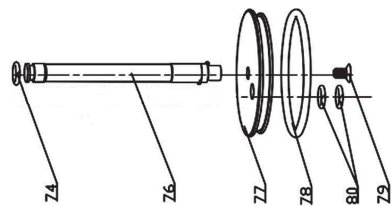

ОБОЗН.	КОД	КОЛИЧЕСТВО	ОПИСАНИЕ
-	4269100	1 •	Пневматический поршень

74	4225700	1	Шайба поршня
76	4265200	1	Стержень поршня
77	4265300	1	Пластина поршня
78	4135800	1	Кольцо уплотнительное
79	4265400	1	Винт
80	4265500	2	Кольцо уплотнительное

• Рекомендуемые запасные части



ÍNDICE

GARANTÍA	52
DATOS TÉCNICOS	53
ACCESORIOS INCLUIDOS	54
ACCESORIOS BAJO PETICIÓN	55
SEGURIDAD	56
PUESTA EN FUNCIONAMIENTO.....	56
CAMBIO DE FORMATO Y MANTENIMIENTO.....	57
LLENADO DE ACEITE	58
ELIMINACIÓN	58
PIEZAS DE RECAMBIO	59



Kit 504 - Nägelbox-Kit

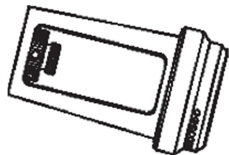

BEZ.	CODE	MENGE	BESCHREIBUNG
-	4204200	1 •	Nägelbox-Kit

• *Empfohlene Ersatzteile*

Kit 504 - Komplet Kit pneumatische Kolben

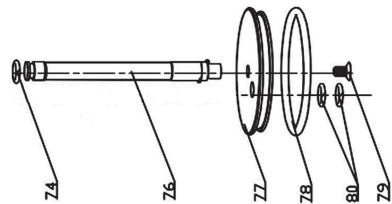

BEZ.	CODE	MENGE	BESCHREIBUNG
-	4269100	1 •	Komplet Kit pneumatische Kolben

74	4225700	1	Unterlegscheibe Kolbenstange
76	4265200	1	Kolbenstange
77	4265300	1	Plattenkolben
78	4135800	1	O-Ring
79	4265400	1	Schrauben
80	4265500	2	O-Ring

• *Empfohlene Ersatzteile*



INDEX

WARRANTY.....	16
TECHNICAL DATA.....	17
ACCESSORIES SUPPLIED.....	18
ACCESSORIES ON REQUEST.....	19
SAFETY MEASURES.....	20
OPERATING INSTRUCTIONS.....	20
SIZE CHANGING AND MAINTENANCE.....	21
OIL TOPPING UP.....	22
ELIMINATION OF THE TOOL.....	22
LIST OF SPARE PARTS.....	23



WARRANTY

The warranty has a validity of 12 months, as of the date indicated on the invoice.

The warranty only covers replaced parts; labour is not included.

The following are not covered by warranty: standard accessories and tool damages caused by:

- transport and/or handling
- user's mistakes
- failed servicing/maintenance, as indicated in this manual
- faults and/or breakages that are not attributable to tool anomalies
- normal consumption of consumables.

The warranty is invalidated both in case of unauthorised tampering/replacements of tool components and in case of use of accessories, tools or consumables different to those recommended by the manufacturer, which could even cause injuries to the tool's user.

Rivit S.r.l. assumes responsibilities only if the tool is originally defective, but declines all forms of responsibility if the user fails to follow the given instructions.



54A	:4342700	:1	:Luftventilkörper
55	:4137600	:1 • •	:Luftventilring
56	:4137700	:2 • •	:O-Ring für Luftventilspindel
57	:4137800	:1 •	:Basisluftventil
58	:4311500	:1	:Verbindungsstück
59	:4225400	:2	:O-Ring
60	:4342800	:1	:Verbindungsstück
61	:4225500	:1	:O-Ring
62	:4294000	:1 •	:Drehbares Verbindungsstück + Luftschlauch
62A	:4225800	:1	:Luftschlauch
63A	:4135400	:1 •	:Luftventilspindel
64	:4305200	:1	:Kappe
65	:4342900	:1	:Schalldämpferschwamm
66A	:4343000	:1	:Zylinder-Abschlusskappe
67	:4135500	:1	:O-Ring
68A	:4340000	:2	:Schrauben
69	:4340200	:1	:Gewinding
70	:4181000	:2	:Dämpfungskappe
71	:4138100	:1	:Dichtung
72	:4138200	:2	:O-Ring
73	:4340400	:1	:Kolbenschieber
74	:4225700	:1	:Unterlegscheibe Kolbenstange
75	:4265100	:1	:Schlauch
76	:4265200	:1	:Kolbenstange
77	:4265300	:1	:Plattenkolben
78	:4135800	:1	:O-Ring
79	:4265400	:1	:Schrauben
80	:4265500	:2	:O-Ring
81	:4343200	:1	:Zylinder
82	:4343300	:1	:Gummi-Abschlusskappe
83	:4239600	:1	:Dichtung
84	:4317400	:1	:Ölschrauben
85	:4317500	:1	:Ausgleichshaken
86	:4041700	:1	:Mundstück Ø 6,0 - 6,4 Al-Fe
87	:4199200	:1	:Mundstück Ø 4,0
88	:4169100	:1	:Mundstück Ø 4,8
89	:4041800	:1	:Mundstück Ø 6,4 für Standardnieten und Magnariv-Nieten
90	:2524800	:1	:Mundstück Ø 4,8 3/16 für Monriv-Nieten
91	:4041900	:1	:Mundstück Ø 6,4 1/4 für Monriv-Nieten
92	:4173500	:1	:Mundstück Ø 6,4 für Lockriv-Nieten

• *Empfohlene Ersatzteile*

•• *Ersatzteile mit erhöhter Abnutzung*

BEZ.	CODE	MENGE	BESCHREIBUNG
2	4169200	1	O-Ring
3	4133700	1 •	Frontkappe
4	4172100	1	O-Ring
5	4133800	1 •	Klemmbackengehäuse
6	1249200	3 ••	Klemmbacken
7A	4133900	1 ••	Stößel
9	4134000	1 ••	Feder zu Stößel
10	4172200	1	O-Ring
11	4245500	1	Verbindungsstück
12	4172600	1	O-Ring
13	4340800	1	Verbindungsstück
14	4172700	1	O-Ring
15	4172800	1	O-Ring
16	4243400	1	Ansaugbuchse
17	4340900	1	Distanzhalter
18	4134100	1	Dichtung
19	4341000	1	Zylinderkopf
20	4134200	1	Dichtung
21	4134700	1	Antiextrusionsring
22	4134800	2	O-Ring
23	4134900	1	Dichtung
24A	4342600	1	Kolben
25A	4398300	1	Kolbenrückholfeder
26	4225000	1	O-Ring
27	4135000	1 ••	Dichtung
28A	4398400	1	Verschlusskappe
30A	4398500	1	Behälterbefestigung
32	4225300	1	O-Ring
33	4135900	1	Nägelbox-Deckel
34	4136000	1	Nägelbox-Korpus
35	4337800	1	Gewindering
36	4172900	1	Schalldämpferschwamm
37	4173300	1	Behälterverschluss
38	4173000	1	Schalldämpferschwamm
39	4173400	1	Behälterkappe
40	4144300	1	Rechter Griff
41	4144400	1	Linker Griff
42	4144900	1 •	Auslöser
43	4338200	1	Taste
44	4338300	1	Ventil
45	4338400	6	O-Ring
46	4338500	6	Verbindungsstück
47	4338600	6	Schlauchhalter
48	4338700	3	Luftschlauch
49	4317100	1	Ansaugring
50	4317200	1	Madenschraube
51	4341500	1	Ventil
52	4341600	2	O-Ring
53	4145000	6	Selbstschneidende Schraube

- Empfohlene Ersatzteile
- Ersatzteile mit erhöhter Abnutzung

TECHNICAL DATA

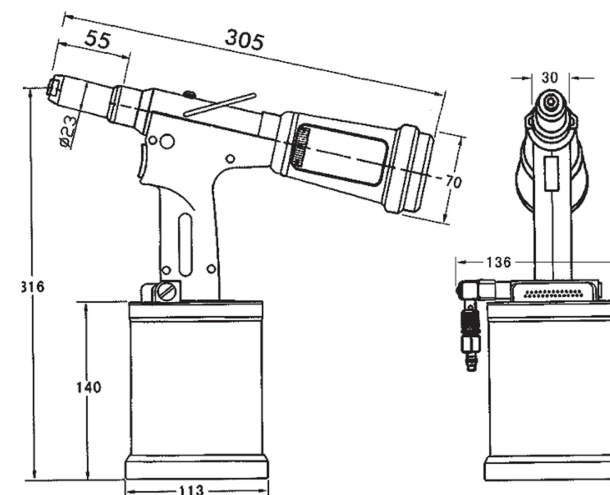



Air pressure	6 bar
Air consumption per stroke	4,8 litri
Stroke	26 mm
Force	16.000 N
Weight	1,866 Kg
Vibration	< 2,5 m/s ²
Noise level	78,5 dB (A)



In case of assistance
please specify the serial
number on the external
case



ACCESSORIES SUPPLIED

PHOTO	CODE	QUANTITY	ACCESSORIES SUPPLIED
	4199200	1	Nosepiece Ø 4,0
	4169100	1	Nosepiece Ø 4,8
	2524800	1	Nosepiece Ø 4,8 3/16 for Monriv rivet
	4041900	1	Nosepiece Ø 6,4 1/4 for Monriv rivet
	4173500	1	Nosepiece Ø 6,4 for Lockriv rivets
	4041700	1	Nosepiece Ø 6,4 for standard blind rivet (On head)
	4041800	1	Nosepiece Ø 6,4 for Magnariv rivets
	1249200	2	Jaws (3 pcs)
	4133900	1	Jaws opener
	4134000	1	Jaws return spring
	4133800	1	Cone holding jaws
	-	1	Oil syringe
	-	1	Oil
	-	1	Hexagonal allen wrench 3 mm
	-	1	10-12 mm wrench
	-	2	16-17 mm wrench

The tools is prepared for Ø 6.4 blind rivet.



Open valve
Close valve



TEILE ZUM AUSTAUSCHEN





Nachfüllen von Öl



ÖELNACHFÜLLUNG

Die Ölnachfüllung wird notwendig, wenn man einen verminderten Hub des Nietgerätes feststellt. Dabei ist wie folgt vorzugehen:

- Die Luft aus dem Werkzeug lassen und es in aufrechter Position halten.
- Die Ölschraube mit dem Sechskantschlüssel von 3 mm lösen, die mitgelieferte Spritze einschrauben und das Öl injizieren, bis kein Widerstand mehr zu spüren ist, dabei Öl mit einer Viskosität von 32° verwenden.
- Die Spritze entfernen, die Schraube mit der Dichtung einschrauben und festziehen.
- Luft zuführen, ohne den Auslöser zu drücken.
- Die Schraube langsam lösen, so dass überschüssiges Öl abfließen kann (Entleerung).
- Die Schraube unter Druck anziehen.
- Das Werkzeug ist nun bereit.
- Hinweis: Bei Unsicherheit den Hub kontrollieren, der sich nicht unterhalb der technischen Daten bewegen darf.

Hinweis: Während des Einfüllens sollten Sie sich mit Handschuhen schützen und eventuelles Restöl nicht in der Umwelt entsorgen. Bei Kontakt die entsprechenden Stellen mit Seife reinigen.

ENTSORGUNG

Zur Entsorgung des Nietgerätes sind die nationalen Gesetze in Bezug auf die Abfallentsorgung einzuhalten. Das Nietgerät demontieren und in seine verschiedenen Komponenten unterteilen (Aluminium, Stahl, Kunststoff etc.), dann mit der Verwertung fortfahren in Übereinstimmung mit den Bestimmungen der nationalen Gesetzgebung.

ACCESSORIES ON REQUEST

Kit 504 - Extension 100 and 200 mm.

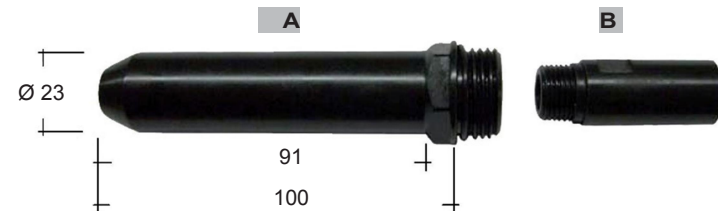

REF.	CODE	QUANTITY	DESCRIPTION
A+B	4204300	1	Kit 504 - Extension 100 mm

A	4202400	1	Extended sleeve 100 mm
B	4199300	1	Adaptor for internal extension for 100 mm

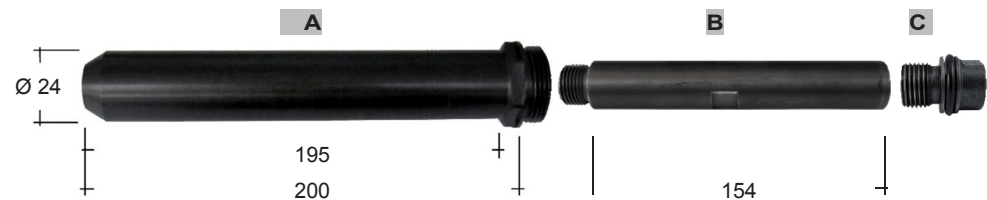

REF.	CODE	QUANTITY	DESCRIPTION
A+B+C	4226800	1	Kit 504 - Extension 200 mm

A	4226700	1	Extended sleeve 200 mm
B	4226500	1	Adaptor for internal extension for 200 mm
C	5402100	1	Adaptor L 26 mm cone holding jaws with OR code 3095000

To get the 100 mm and the 200 mm extensions you need to disassemble the parts and assemble the new correspondent ones (A + B in the 100 mm version; A + B + C in the 200 mm version) in the same sequence.

The suction works after replacing the original sleeve and mounting the extension of 100 mm or 200 mm.

SAFETY MEASURES

- Use the riveting tool properly and for the purposes for which it has been manufactured.
- Any kind of modification made on the riveting tool and its equipment by the customer itself, will be done under the fully responsibility of the customer. In this case, Rivit srl declines any responsibility.
- The riveting tool must be always kept in safety conditions and must be revised periodically by expert and authorized workers, following the maintenance instructions of Rivit srl.
- The riveting tool will always be used following the EC normative "on health and safety measures on job" (Directive 2006/42/EC). If you need some information regarding the correct operating of the tool, please contact to Rivit srl.
- The safety precautions necessary for the use of this device must be explained to the operator by the customer in detail. Always detach the air feeding from the take-off point of the tool before regulating, repairing and cleaning operations.
- Don't use the tool if is turned towards other persons.
- Operating pressure have not to exceed 7 bar - 100 LBF/IN².
- Make sure that the air discharges are not blocked or covered and the feeding hoses are always in good working conditions.
- The operations of maintenance, repairing and cleaning must be done when the tool is not connected to the air.
- When using the riveting tool, wear protective glasses or visors and gloves.
- Use only original spare parts for repairing and maintenance. Rivit srl declines any responsibility for any kind of damages caused by not observing the above and following instructions (directive CEE 85/734).
- If the noise level is over the safety limit of 85 dB (A), use the proper hearing protections (antinoise headset etc.).

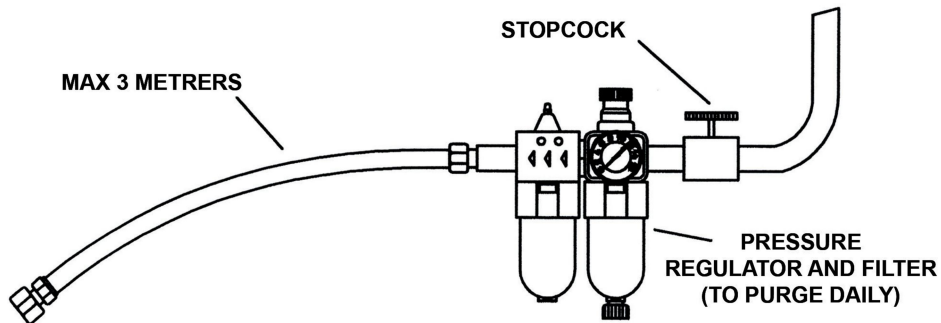

OPERATING INSTRUCTIONS

Air feed

All the tools works with compressed air, with a pressure of 6 bar.

We suggest to use regulators of pressure and automatic filtering systems on the main net of feeding air. These will have to stay max 3 meters of distance from the tool (see the drawing), in order to assure an optimal pressure in the tool and its maximum duration-life with a minimum maintenance.

The flexible tubes for the air compressed in entrance must be in a position to supporting a pressure of 10 bars and will have to be resistant to the oil, covered of a material resistant to the abrasions and protected in case bad job conditions could damage them.

All the flexible tubes for the compressed air must have a diameter of minimum passage of 6,4 mm or 1/4 of inch.

The pressure regulator must be set up to 6,5 bars in consideration of the pressure fall.

Saugregulierungs-knopf:
am Regler drehen, um die
Saugwirkung einzustellen



Für Anweisungen
siehe Etikett



Der Behälter darf nicht
entfernt werden, weil
er den angesaugten
Nagel einsammelt

FORMATWECHSEL UND WARTUNG

Formatwechsel

Um die Mündstücke zu wechseln, verwenden Sie den mitgelieferten 12-mm-Schlüssel.

Wartung

Kontrollieren Sie, dass die Klemmbaken nicht über die Dorne rutschen.

Die Gründe des Verrutschens können sein: Klemmbaken mit Schmutzablagerungen auf den Zähnen oder abgenutzte Klemmbaken.

Im ersten Fall sollte man eine Reinigung vornehmen und anschließend eine Nachschmierung, im zweiten Fall für deren Ersatz sorgen.

Zuerst sollte die Luft am Nietgerät entfernt werden, dann: mit dem 25 mm-Schlüssel die Frontkappe demontieren, anschließend mit dem 16 + 17 mm-Schlüssel das Klemmbaken-Gehäuse lösen und entweder mit der Reinigung fortfahren oder mit dem Ersatz der Klemmbaken.

Den Druck kontrollieren, der nicht über 7 bar liegen darf.

Kontrollieren, ob ein Verlust von Luft oder Öl vorliegt.

Den Hub des Nietgerätes kontrollieren: bei Abweichungen vom festgelegten Hub sollte ein Nachfüllen von Öl vorgenommen werden.

SICHERHEIT

- Dieses Nietgerät nur zu den dafür vorgesehenen Zwecke verwenden.
- Alle Änderungen, die seitens des Kunden am Nietgerät oder an jeglichem von der Rivit srl geliefertem Zubehör durchgeführt werden, unterliegen der alleinigen Verantwortung des Kunden. Die Rivit srl lehnt jegliche Verantwortung ab.
- Das Nietgerät muss stets in sicherer Umgebung aufbewahrt und durch geschultes und fachkundiges Personal in regelmäßigen Abständen, entsprechend den Wartungsanweisungen Rivit srl kontrolliert werden.
- Das Nietgerät muss stets nach den jeweiligen Normen hinsichtlich der "Gesundheit und Sicherheit am Arbeitsplatz" (EG-Richtlinie 2006/42) angewendet werden. Bei Problemen oder Informationen hinsichtlich der korrekten Funktion des Nietgerätes wenden Sie sich bitte an die Rivit srl.
- Die bei der Verwendung dieses Nietgerätes zu beachtenden Vorsichtsmaßnahmen sind allen Bedienern des Gerätes von Seiten des Kunden eingehend zu erklären. Die Luftzufuhr ist vom Eintrittspunkt des Werkzeugs stets abzutrennen, bevor eine Frontkappe, ein Klemmbacken-Gehäuse oder Mundstück montiert oder demontiert wird.
- Richten Sie das Werkzeug bei der Verwendung nicht gegen andere Personen.
- Der Betriebsdruck darf nicht oberhalb von 7 bar - 100 LBF/IN2 liegen .
- Stellen Sie sicher, dass die Luftauslässe nicht blockiert oder verdeckt sind, und dass sich die Schläuche stets in einem guten Zustand befinden.
- Wartungsarbeiten am Nietgerät sowie Reparaturen und Reinigungsarbeiten sind ohne Luftzufuhr durchzuführen.
- Bei der Nutzung des Nietgerätes sollten Schutzbrille und Handschuhe getragen werden.
- Es sollten ausschließlich Original-Ersatzteile verwendet werden. Die Rivit srl lehnt jede Verantwortung ab für Schäden, die sich durch fehlerhaftes Verhalten des Bedieners ergeben sollten (EG-Richtlinie 85/734).
- Für den Fall, dass man täglichem Lärm ausgesetzt ist, welcher die Sicherheitsgrenze von 85 dB (A) übersteigt, sollte man für eine angemessene persönliche Schutzausrüstung sorgen (Kopfhörer, Ohrstöpsel).

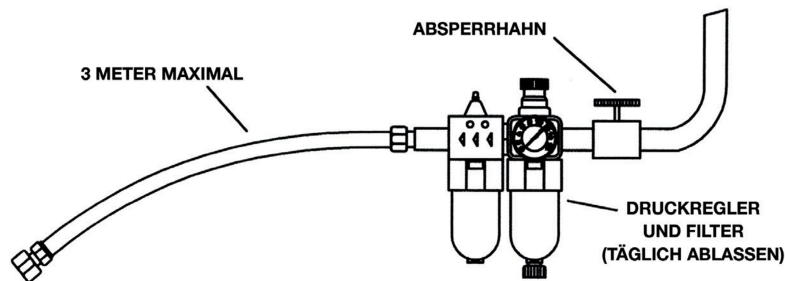

INBETRIEBNAHME

Luftzufuhr

Alle Werkzeuge werden mit Druckluft bei einem Druck von 6 bar betrieben. Wir empfehlen beim Hauptnetz der Luftzufuhr die Verwendung von Druckreglern und automatischen Filtersystemen. Diese sollten in 3 Meter Distanz zur Ausrüstung eingebaut werden (siehe Darstellung), um einen optimalen Druck beim Werkzeug sowie eine maximale Lebensdauer mit einem minimalen Wartungsaufwand sicherzustellen. Die Schläuche für die eingehende Druckluft müssen in der Lage sein, einem Druck von 10 bar standzuhalten und sollten ölresistent, intern mit abriebfestem Material beschichtet und geschützt sein, falls die Arbeitsbedingungen sie beschädigen könnten. Alle Druckluftschläuche müssen einen Mindestdurchgangs-Durchmesser von 6,4 mm oder 1/4 Zoll aufweisen. Der Druckregler muss unter Berücksichtigung des Druckabfalls auf 6,5 bar eingestellt werden.

Knob for suction adjusting: to adjust the air suction rotate the knob



For instructions read label



SIZE CHANGING AND MAINTENANCE

Size changing

For changing the size of nosepiece, use the 12 mm spanner (equipped).

Maintenance

Check the grip of the jaws on the rivet's nail.

If it is anomalous, this is due to a problem on the jaws: dirty jaws or wear of the jaws.

In the first case, proceed with cleaning and oiling the jaws; in the second case, it is necessary to substitute the jaws with new ones.

In order to do these operations, first of all, disconnect the air feeding; then remove the head carrying nosepiece with a 26 mm spanner.

Then with 16 mm and 17 mm spanner keep off the cone holding jaws and proceed with cleaning or changing the jaws.

Check the air pressure, which don't have to exceed 7 bar.

Check eventual losses of oil or air.

Check the stroke of the riveting tool. If it is anomalous, proceed with topping up new oil.



Oil topping up



OIL TOPPING UP

The topping up of the oil is necessary when occurs a power loss of the riveting tool or after a long period of use.

Proceed as per the following instructions:

- Disconnect the air supply from the tool and keep the tool in a vertical position.
- Remove oil screw using a 3 mm allen wrench, screw the oil syringe (equipped) until it makes no resistance, use oil viscosity 32°.
- Remove the syringe, then screw the oil screw with its o-ring and tighten.
- Place air without pressing the trigger.
- Unscrew the screw slowly so that the exceeding oil comes out (bleeding).
- Tighten screw.
- The tool is ready.
- In case of doubt check stroke, whose regulation should never be lower than the technical data.

N.B. During the operation, wear protective gloves and don't waste oil in the environment. In case of contact of oil with skin, wash carefully the part with water and soap.

ELIMINATION OF THE TOOL

For the elimination of the tool, make reference to your national laws for safety and environments care. Disassemble the tool, dividing its components by materials (aluminium, steel, plastic etc.) then proceed to scrap in compliance to the current law.



OPTIONALES ZUBEHÖR

Kit 504 - Verlängerung 100 und 200 mm.

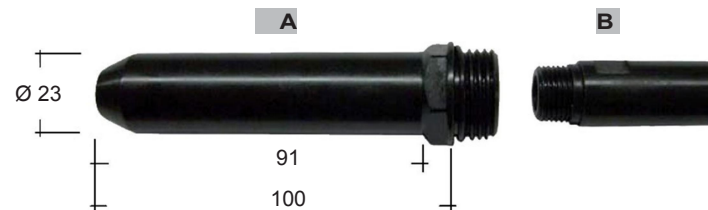

BEZ.	CODE	MENGE	BESCHREIBUNG
A+B	4204300	1	Kit 504 - Verlängerung 100 mm

A	4202400	1	Verlängerte Frontkappe 100 mm
B	4199300	1	Adapter für interne Verlängerung 100 mm

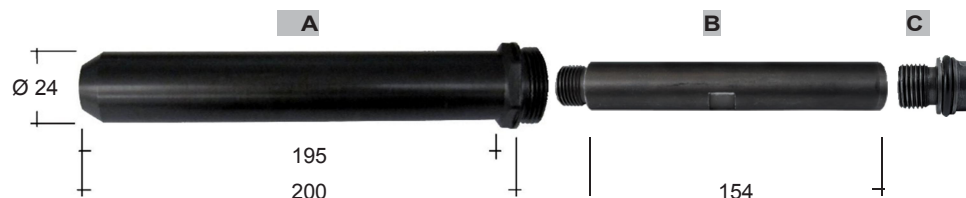

BEZ.	CODE	MENGE	BESCHREIBUNG
A+B+C	4226800	1	Kit 504 - Verlängerung 200 mm

A	4226700	1	Verlängerte Frontkappe 200 mm
B	4226500	1	Adapter für interne Verlängerung 200 mm
C	5402100	1	Adaptor L 26 mm cone holding jaws with OR code 3095000

To get the 100 mm and the 200 mm extensions you need to disassemble the parts and assemble the new correspondent ones (A + B in the 100 mm version; A + B + C in the 200 mm version) in the same sequence.

The suction works after replacing the original sleeve and mounting the extension of 100 mm or 200 mm.

MITGELIEFERTES ZUBEHÖR

FOTO	CODE	MENGE	MITGELIEFERTES ZUBEHÖR
	4199200	1	Mundstück Ø 4,0
	4169100	1	Mundstück Ø 4,8
	2524800	1	Mundstück Ø 4,8 3/16 für Monriv-Nieten
	4041900	1	Mundstück Ø 6,4 1/4 für Monriv-Nieten
	4173500	1	Mundstück Ø 6,4 für Lockriv-Nieten
	4041700	1	Mundstück Ø 6,4 für Standardnieten (bereits ausgerüstet)
	4041800	1	Mundstück Ø 6,4 für Magnariv-Nieten
	1249200	2	Klemmbacken (3 Stck.)
	4133900	1	Stößel
	4134000	1	Feder für Stößel
	4133800	1	Klemmbackengehäuse
	-	1	Spritze für Ölinjektion
	-	1	Öl
	-	1	Sechskantschlüssel 3 mm
	-	1	Schlüssel 10-12 mm
	-	2	Schlüssel 16-17 mm

Das Gerät ist für Niete Ø 6.4 ausgerüstet.



Ventil geöffnet
Ventil geschlossen

LIST OF SPARE PARTS



ref.	CODE	QUANTITY	DESCRIPTION
2	4169200	1	O-ring
3	4133700	1 •	Nosepiece holder
4	4172100	1	O-ring
5	4133800	1 •	Cone holding jaws
6	1249200	3 ••	Jaws
7A	4133900	1 ••	Jaws opener
9	4134000	1 ••	Jaws return spring
10	4172200	1	O-ring
11	4245500	1	Connector
12	4172600	1	O-ring
13	4340800	1	Connector
14	4172700	1	O-ring
15	4172800	1	O-ring
16	4243400	1	Intake mandrel
17	4340900	1	Spacer
18	4134100	1	Gasket
19	4341000	1	Head cylinder
20	4134200	1	Gasket
21	4134700	1	Anti-extrusion ring
22	4134800	2	O-ring
23	4134900	1	Gasket
24A	4342600	1	Piston
25A	4398300	1	Spring return piston
26	4225000	1	O-ring
27	4135000	1 ••	Gasket
28A	4398400	1	Plug
30A	4398500	1	Collector connection
32	4225300	1	O-ring
33	4135900	1	Nail collector lid
34	4136000	1	Nail collector body
35	4337800	1	Ring nut
36	4172900	1	Silencer
37	4173300	1	Collector lock
38	4173000	1	Silencer
39	4173400	1	Collector cap
40	4144300	1	Right handle
41	4144400	1	Left handle
42	4144900	1 •	Trigger
43	4338200	1	Button
44	4338300	1	Valve
45	4338400	6	O-ring
46	4338500	6	Collector
47	4338600	6	Hose stop
48	4338700	3	Air hose
49	4317100	1	Suction ring nut
50	4317200	1	Nut
51	4341500	1	Valve
52	4341600	2	O-ring
53	4145000	6	Tapping screw

• Recommended spare parts

•• Spare parts of highest consumption

TECHNISCHE DATEN

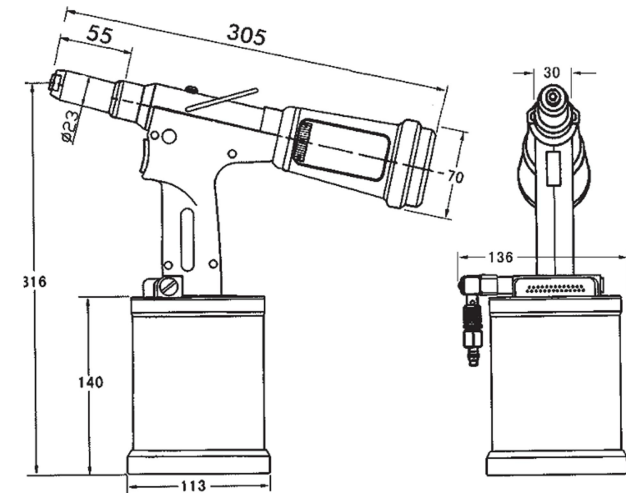

Betriebsluftdruck	6 bar
Luftverbrauch pro Zyklus	4,8 litri
Hub	26 mm
Zugkraft	16.000 N
Gewicht	1,866 Kg
Vibrationen	< 2,5 m/s ²
Geräuschpegel	78,5 dB (A)



Im Servicefall die auf dem Werkzeug eingravierte Seriennummer angeben



GARANTIE

Die Garanzzeit beträgt 12 Monate ab dem entsprechenden Rechnungsdatum oder dem Datum des Lieferscheins. Die Garantie umfasst ausschließlich das Austauschen der Teile ohne Arbeitszeit.

Nicht in der Garantie mit eingeschlossen sind sowohl die Standard-Zubehörteile als auch Schäden am Gerät, die verursacht werden durch:

- Transport und/oder Handling
- Bedienfehler
- mangelnde Wartung wie lt. diesem Handbuch vorgesehen
- Ausfälle und/oder Brüche, die nicht einer Fehlfunktion des Gerätes zurechenbar sind
- normaler Verbrauch von Verschleißteilen

Ein von Hand vorgenommener und nicht autorisierter Eingriff/Austausch von Geräteteilen, die Verwendung von Zubehörteilen, Werkzeugen und Verbrauchsmaterialien, die sich von den vom Hersteller empfohlenen unterscheiden, könnten eine Verletzungsgefahr darstellen und entbinden den Hersteller von der Garantieleistung. Die Fa. Rivit übernimmt nur dann entsprechende Verantwortung, wenn das Gerät bereits von seinem Ursprung her defekt ist, und die Garantie verfällt, wenn sich der Anwender nicht an die mitgelieferten Anleitungen hält.



54A	:4342700	:1	:Air valve body
55	:4137600	:1 ••	:Air valve ring
56	:4137700	:2 ••	:O-ring for air valve piston
57	:4137800	:1 •	:Air valve base
58	:4311500	:1	:Connector
59	:4225400	:2	:O-ring
60	:4342800	:1	:Connector
61	:4225500	:1	:O-ring
62	:4294000	:1 •	:Rotating connector + air hose
62A	:4225800	:1	:Air hose
63A	:4135400	:1 •	:Air valve piston
64	:4305200	:1	:Cap
65	:4342900	:1	:Silencer
66A	:4343000	:1	:Cylinder bottom
67	:4135500	:1	:O-ring
68A	:4340000	:2	:Screw
69	:4340200	:1	:ring nut
70	:4181000	:2	:Shock absorber cap
71	:4138100	:1	:Gasket
72	:4138200	:2	:O-ring
73	:4340400	:1	:Piston
74	:4225700	:1	:Piston washer
75	:4265100	:1	:Hose
76	:4265200	:1	:Piston stem
77	:4265300	:1	:Piston plate
78	:4135800	:1	:O-ring
79	:4265400	:1	:Screw
80	:4265500	:2	:O-ring
81	:4343200	:1	:Cylinder
82	:4343300	:1	:Protection bottom
83	:4239600	:1	:Gasket
84	:4317400	:1	:Screw
85	:4317500	:1	:Hook balancer
86	:4041700	:1	:Nosepiece Ø 6,0 - 6,4 Al-Fe
87	:4199200	:1	:Nosepiece Ø 4,0
88	:4169100	:1	:Nosepiece Ø 4,8
89	:4041800	:1	:Nosepiece Ø 6,4 for standard blind rivets and for Magnariv rivets
90	:2524800	:1	:Nosepiece Ø 4,8 3/16 for Monriv rivets
91	:4041900	:1	:Nosepiece Ø 6,4 1/4 for Monriv rivets
92	:4173500	:1	:Nosepiece Ø 6,4 for Lockriv rivets

• *Recommended spare parts*

•• *Spare parts of highest consumption*



Kit 504 - Kit nail collector

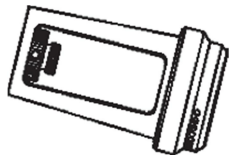

REF.	CODE	QUANTITY	DESCRIPTION
-	4204200	1 •	Kit nail collector

• Recommended spare parts

Kit 504 - Kit pneumatic piston

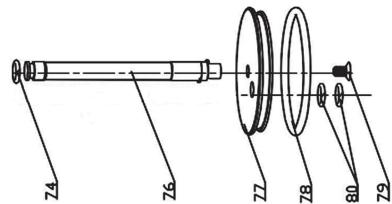

REF.	CODE	QUANTITY	DESCRIPTION
-	4269100	1 •	Kit pneumatic piston

74	4225700	1	Piston washer
76	4265200	1	Piston stem
77	4265300	1	Piston plate
78	4135800	1	O-ring
79	4265400	1	Screw
80	4265500	2	O-ring

• Recommended spare parts



INDEX

GARANTIE.....	40
TECHNISCHE DATEN.....	41
MITGELIEFERTES ZUBEHÖR.....	42
OPTIONALES ZUBEHÖR	43
SICHERHEIT.....	44
INBETRIEBNAHME.....	44
FORMATWECHSEL UND WARTUNG	45
ÖLNACHFÜLLUNG.....	46
ENTSORGUNG.....	46
TEILE ZUM AUSTAUSCHEN	47

Kit 504 - Kit bol récupération

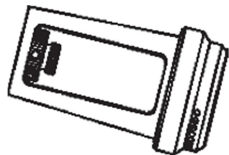

REF.	CODE	QUANTITE'	DESCRIPTION
-	4204200	1 •	Kit bol récupération

• Pièces détachées recommandées

Kit 504 - Kit piston pneumatique

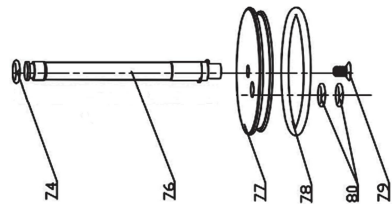

REF.	CODE	QUANTITE'	DESCRIPTION
-	4269100	1 •	Kit piston pneumatique

74	4225700	1	Rondelle tige
76	4265200	1	Tige piston
77	4265300	1	Tournette piston
78	4135800	1	O-ring
79	4265400	1	Vis
80	4265500	2	O-ring

• Pièces détachées recommandées

INDEX

GARANTIE	28
CARACTÉRISTIQUES TECHNIQUES	29
ACCESSOIRES FOURNIS	30
ACCESSOIRES EN OPTION	31
MESURES DE SÉCURITÉ	32
NOTICE D'UTILISATION	32
CHANGEMENT DE DIMENSION ET MAINTENANCE	33
REMPLISSAGE HUILE	34
DEMOLITION DE L'OUTIL	34
PIÈCES DÉTACHÉES	35



GARANTIE

La période de garantie est de 12 mois reportée par la date sur la facture relative ou Bulletin de livraison. La garantie comprend les parties remplacées exclusivement avec exclusion de la main d'œuvre.

Il ne faut pas inclure dans la garantie, soit les accessoires standards, soit les dégâts à la machine causés par:

- transport et/ou manutention
- fautes de l'opérateur
- absence entretien prévu par le présent manuel
- dégâts et/ou ruptures qui ne sont pas imputables au mauvais fonctionnement de la même consommation normale des parties soumises à l'usure.

L'altération/remplacement non autorisé des parties de la machine, ainsi que l'usage d'accessoires, d'outils, et des matériaux de consommation différente de ceux recommandés par le constructeur, pourrait représenter un danger d'accident et ils soulèvent le constructeur de la garantie.

Rivit srl assume la responsabilité seulement si la machine est défectueuse à l'origine et déchoit si l'utilisateur ne s'adapte pas aux instructions achalandées.



54A	4342700	1	Corps soupape air
55	4137600	1 • •	Bague soupape air
56	4137700	2 • •	O-ring pour axe soupape air
57	4137800	1 •	Base soupape air
58	4311500	1	Raccord
59	4225400	2	O-ring
60	4342800	1	Raccord
61	4225500	1	O-ring
62	4294000	1 •	Raccord tournant + tube d'air
62A	4225800	1	Tube d'air
63A	4135400	1 •	Axe soupape air
64	4305200	1	Bouchon
65	4342900	1	Silencieux éponge
66A	4343000	1	Dos cylindre
67	4135500	1	O-ring
68A	4340000	2	Vis
69	4340200	1	Virole
70	4181000	2	Bouchon amortisseur
71	4138100	1	Garniture
72	4138200	2	O-ring
73	4340400	1	Piston
74	4225700	1	Rondelle tige
75	4265100	1	Tube
76	4265200	1	Tige piston
77	4265300	1	Tournette piston
78	4135800	1	O-ring
79	4265400	1	Vis
80	4265500	2	O-ring
81	4343200	1	Cylindre
82	4343300	1	Tournette gomme
83	4239600	1	Garniture
84	4317400	1	Vis huile
85	4317500	1	Support de suspension
86	4041700	1	Buse Ø 6,0 - 6,4 Al-Fe
87	4199200	1	Buse Ø 4,0
88	4169100	1	Buse Ø 4,8
89	4041800	1	Buse Ø 6,4 pour rivets standard et pour les rivets Magnariv
90	2524800	1	Buse Ø 4,8 3/16 pour rivets Monriv
91	4041900	1	Buse Ø 6,4 1/4 pour rivets Monriv
92	4173500	1	Buse Ø 6,4 pour rivets Lockriv

• Pièces détachées recommandées

•• Pièces détachées d'usure

REF.	CODE	QUANTITE'	DESCRIPTION
2	4169200	1	O-ring
3	4133700	1 •	Tête porte-embout
4	4172100	1	O-ring
5	4133800	1 •	Cône porte-étaux
6	1249200	3 ••	Mâchoires
7A	4133900	1 ••	Ouvre-étaux
9	4134000	1 ••	Ressort retour
10	4172200	1	O-ring
11	4245500	1	Raccord
12	4172600	1	O-ring
13	4340800	1	Raccord
14	4172700	1	O-ring
15	4172800	1	O-ring
16	4243400	1	Tube d'aspiration
17	4340900	1	Entretoise
18	4134100	1	Garniture
19	4341000	1	Cylindre tête
20	4134200	1	Garniture
21	4134700	1	Bauge anti-extrusion
22	4134800	2	O-ring
23	4134900	1	Garniture
24A	4342600	1	Piston
25A	4398300	1	Ressort retour piston
26	4225000	1	O-ring
27	4135000	1 ••	Garniture
28A	4398400	1	Bouchon fermeture
30A	4398500	1	Connecteur bol récupérateur
32	4225300	1	O-ring
33	4135900	1	Bol récupérateur
34	4136000	1	Corps bol récupérateur
35	4337800	1	Virole
36	4172900	1	Silencieux éponge
37	4173300	1	Fermeture bol
38	4173000	1	Silencieux éponge
39	4173400	1	Bouchon conteneur
40	4144300	1	Poignée droite
41	4144400	1	Poignée gauche
42	4144900	1 •	Bouton levier
43	4338200	1	Bouton
44	4338300	1	Soupape
45	4338400	1	O-ring
46	4338500	6	Raccord
47	4338600	6	Arrêt tube
48	4338700	3	Tube air
49	4317100	1	Virole d'aspiration
50	4317200	1	Vis
51	4341500	1	Soupape
52	4341600	2	O-ring
53	4145000	6	Vis auto-taraudeuse

- Pièces détachées recommandées
- Pièces détachées d'usure

CARACTÉRISTIQUES TECHNIQUES

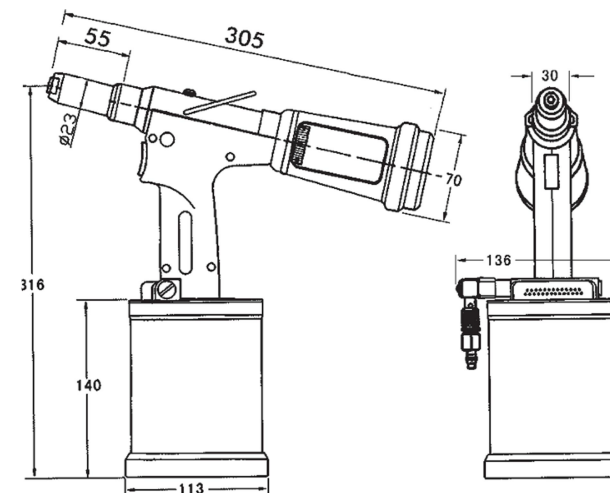



Pression d'air	6 bar
Consommation air rivet	4,8 litre
Course	26 mm
Puissance	16.000 N
Poids	1,866 Kg
Vibrations	< 2,5 m/s ²
Niveau sonore	78,5 dB (A)



En cas d'assistance
spécifiez le numéro de
série écrit sur l'outil

ACCESSOIRES FOURNIS

PHOTO	CODE	QUANTITE'	ACCESSOIRES FOURNIS
	4199200	1	Buse Ø 4,0
	4169100	1	Buse Ø 4,8
	2524800	1	Buse Ø 4,8 3/16 pour rivets Monriv
	4041900	1	Buse Ø 6,4 1/4 pour rivets Monriv
	4173500	1	Buse Ø 6,4 pour rivets Lockriv
	4041700	1	Buse Ø 6,4 pour rivets standard (déjà monté)
	4041800	1	Buse Ø 6,4 pour rivets Magnariv
	1249200	2	Mâchoires (3 pcs)
	4133900	1	Ouvre-mâchoires
	4134000	1	Ressort retour
	4133800	1	Cone porte
	-	1	Seringue pour huile
	-	1	Huile
	-	1	Clé hexagonal 3 mm
	-	1	Clé 10-12 mm
	-	2	Clé 16-17 mm

L'outil est équipé pour le rivet Ø 6.4.



Soupape ouverte
Soupape fermée

PIÈCES DÉTACHÉES

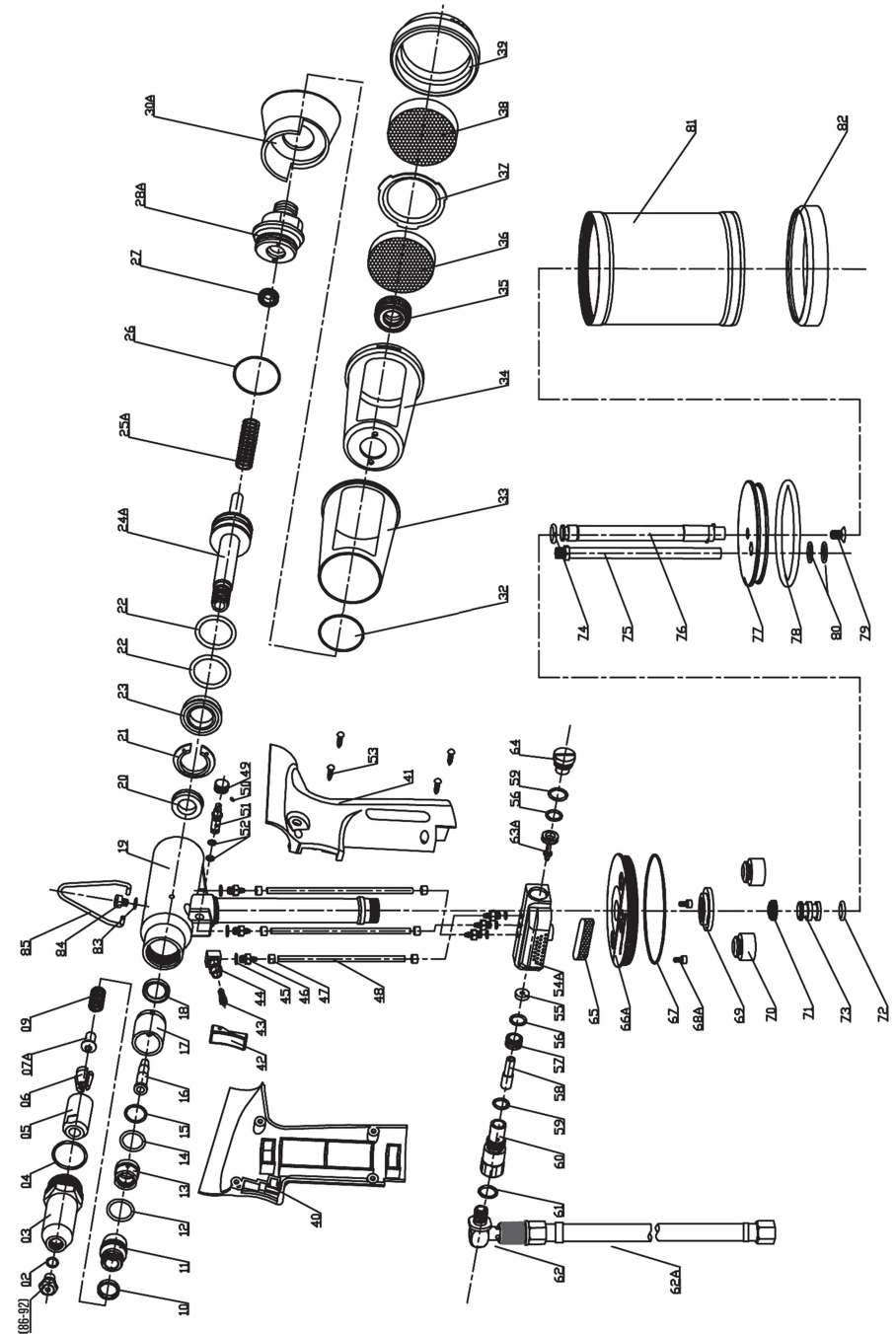



Remplissage huile



REPLISSAGE HUILE

Le remplissage d'huile est nécessaire quand une perte de puissance de la riveteuse se produit. Procédez selon les instructions suivantes:

- Déconnectez l'arrivée en air de l'outil et maintenez l'outil dans une position verticale.
- Dévissez la vis d'huile en utilisant une clé de 3 mm, vissez la seringue d'huile (équipée) en introduisant l'huile hydraulique 32°, jusqu'à ce qu'il n'y ait plus de résistance.
- Enlevez la seringue, puis vissez la vis d'huile avec son joint torique et serrez.
- Connectez l'approvisionnement d'air de l'outil sans actionner le levier.
- Dévissez lentement la vis pour faire sortir l'huile en excès (purge).
- Vissez la vis en la serrant.
- Outil prêt.
- En cas de doute contrôlez la course de l'outil qui ne doit pas être inférieure aux données techniques.

N.B. Pendant cette opération, portez des gants protecteurs et ne jetez pas l'huile dans l'environnement. En cas de contact d'huile avec la peau, lavez-vous soigneusement avec de l'eau et du savon.

DÉMOLITION DE L'OUTIL

L'élimination de l'outil doit correspondre aux lois nationales sur le recyclage.

Démontez l'outil et séparez ses composants par matériaux (aluminium, acier, plastique etc.) et déchets en conformité à la norme nationale.

ACCESSOIRES EN OPTION

Kit 504 - Extension 100 et 200 mm.

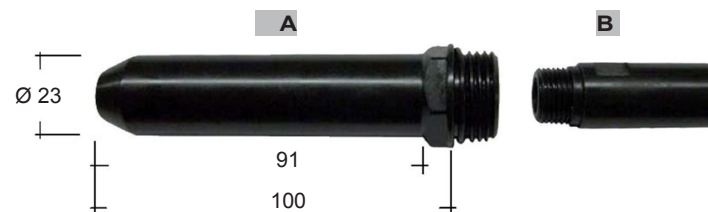

REF.	CODE	QUANTITE'	DESCRIPTION
A+B	4204300	1	Kit 504 - Prolonge 100 mm

A	4202400	1	Tube prolongé 100 mm
B	4199300	1	Adaptateur x prolonge interne x 100 mm

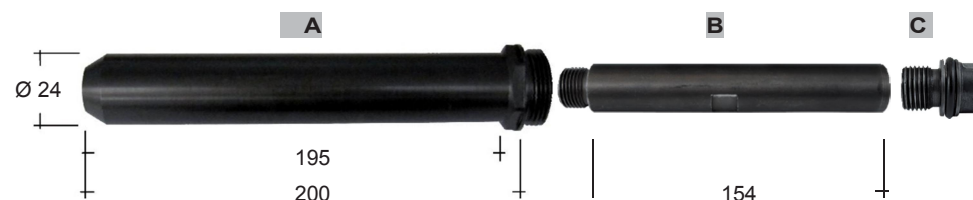

REF.	CODE	QUANTITE'	DESCRIPTION
A+B+C	4226800	1	Kit 504 - Prolonge 200 mm

A	4226700	1	Tube prolongé 200 mm
B	4226500	1	Adaptateur x prolonge interne x 200 mm
C	5402100	1	Adaptateur L = 26 cone porte étoux avec OR réf. 3095000

Pour obtenir des prolongements de 100 mm et 200 mm les pièces existantes doivent être démontées et les nouvelles pièces correspondantes (A et B en la même version de 100 mm, A+B+C en la version de 200 mm) doivent être montées dans la même séquence.

L'aspiration fonctionne en replaçant le tube d'origine et en montant le prolongement de 100 mm ou de 200 mm.

MESURES DE SECURITE

- Utilisez l'outil correctement et pour les buts pour lesquels il a été fabriqué.
- Toute modification faite sur l'outil et son équipement par le client lui-même, sera fait entièrement sous la responsabilité du client. Dans ce cas-ci, Rivit srl refuse toute responsabilité.
- L'outil doit être toujours maintenu en sécurité et doit être mis à jour à régulièrement par l'expert et les ouvriers autorisés, après les procédures d'entretien de Rivit srl.
- L'outil sera toujours utilisé suivant la norme EC "sur des mesures de santé et sécurité sur le travail" (Directive 2006/42/EC). Tout problème ou information concernant l'utilisation correcte de l'outil, devra être indiqué à Rivit srl.
- Les mesures de sécurité observées pendant l'utilisation de l'outil, doivent être expliquées par le client à tous les utilisateurs. Détacher toujours la prise d'air de l'outil avant le montage ou le démontage d'un canot, d'un cône ou d'une buse.
- Ne pas utiliser l'outil s'il est tourné vers autres personnes.
- La pression de fonctionnement ne doit pas dépasser 7 bar - 100 LBF/IN².
- Assurez-vous que les rejets d'air ne sont pas bloqués couvertes et les tuyaux d'alimentation sont toujours en bon état.
- Les opérations d'entretien, réparation et nettoyage doivent être faites quand l'outil est hors alimentation.
- Quand vous utilisez l'outil, portez des lunettes ou des visières et des gants protecteurs.
- Utilisez seulement les pièces détachées originales pour la réparation et l'entretien. Rivit srl decline toute responsabilité concernant de dégâts provoqués en n'observant pas les instructions ci-dessus et suivantes (Directive CEE 85/734).
- Si le niveau de bruit est au-dessus de la limite de sûreté de dB 85 (A), utilisez les protections d'audition appropriées (casque anti-bruit etc).

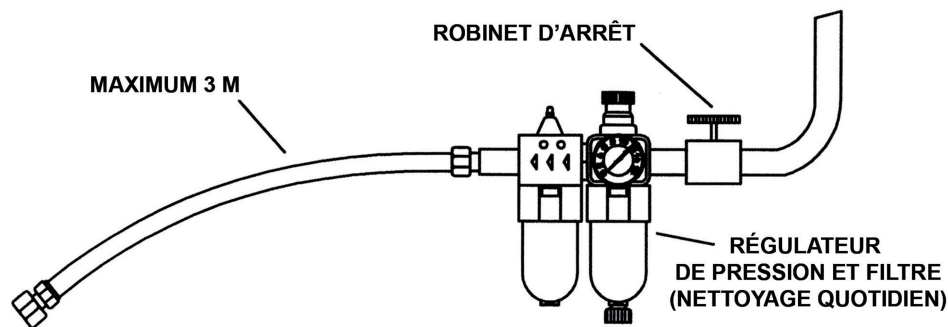

NOTICE D'UTILISATION

Alimentation en air

Tous les outils fonctionnent à air comprimé, avec la pression de 6 bar.

Nous conseillons d'utiliser des régulateurs de pression et des systèmes de filtrage automatiques sur le filet principal d'alimentation en air.

Ceux-ci devront rester à 3 mètres de l'outil (voir le schéma), afin d'assurer une pression optimale dans l'outil et une durée de vie maximum avec un entretien minimum.

Les tubes flexibles pour l'air comprimé en entrée doivent supporter une pression de 10 bar et devront être résistants à l'huile, couverts d'un matériel résistant aux abrasions et protégé de tout endommagement. Tous les tubes flexibles pour l'air comprimé doivent avoir un diamètre de passage de minimum 6.4 mm ou 1/4 de pouce.

Le régulateur de pression doit être installé à 6.5 bar en tenant compte de la chute de pression.

Bouton pour le réglage de l'aspiration: pour la régulation de l'aspiration tourner le bouton



pour des renseignements, voir l'étiquette



Ne pas enlever le bol, nécessaire pour recueillir le clou aspiré

CHANGEMENT DE DIMENSION ET MAINTENANCE

Changement de dimension

Pour changer la buse, utilisez la clé de 12 mm.

Entretien

Contrôlez que les mâchoires ne glissent pas sur le mandrin.

Causes pour le glissement des mâchoires: avec des impuretés sur les dents ou mâchoires usées.

Dans le premier cas, nettoyer et lubrifier les mâchoires; dans le second cas, changer les mâchoires.

Avant tout, enlevez l'air de la riveteuse, donc démontez la tête porte embout (avec la clé de 25 mm);

ensuite, enlevez la cône porte-mors (avec la clé de 16 mm et 17 mm) et nettoyez ou changez les mâchoires.

Vérifiez la pression d'air, qui ne doit pas dépasser 7 bars.

Vérifiez les pertes d'huile ou d'air.

Vérifiez l'indicateur du levier d'huile. Si l'indication n'est pas correcte, remplissez avec une huile neuve.